

Rep.	Qté	N° de Pièce	Indice	Désignation
1	1	AT 006	-	VALISE PELICAN 1750
2	1	AT 008-01	-	CONTRE MOUSSE STD - PELI 1750
3	1	AT 010-03	-	INTERIEUR DE VALISE PGM338

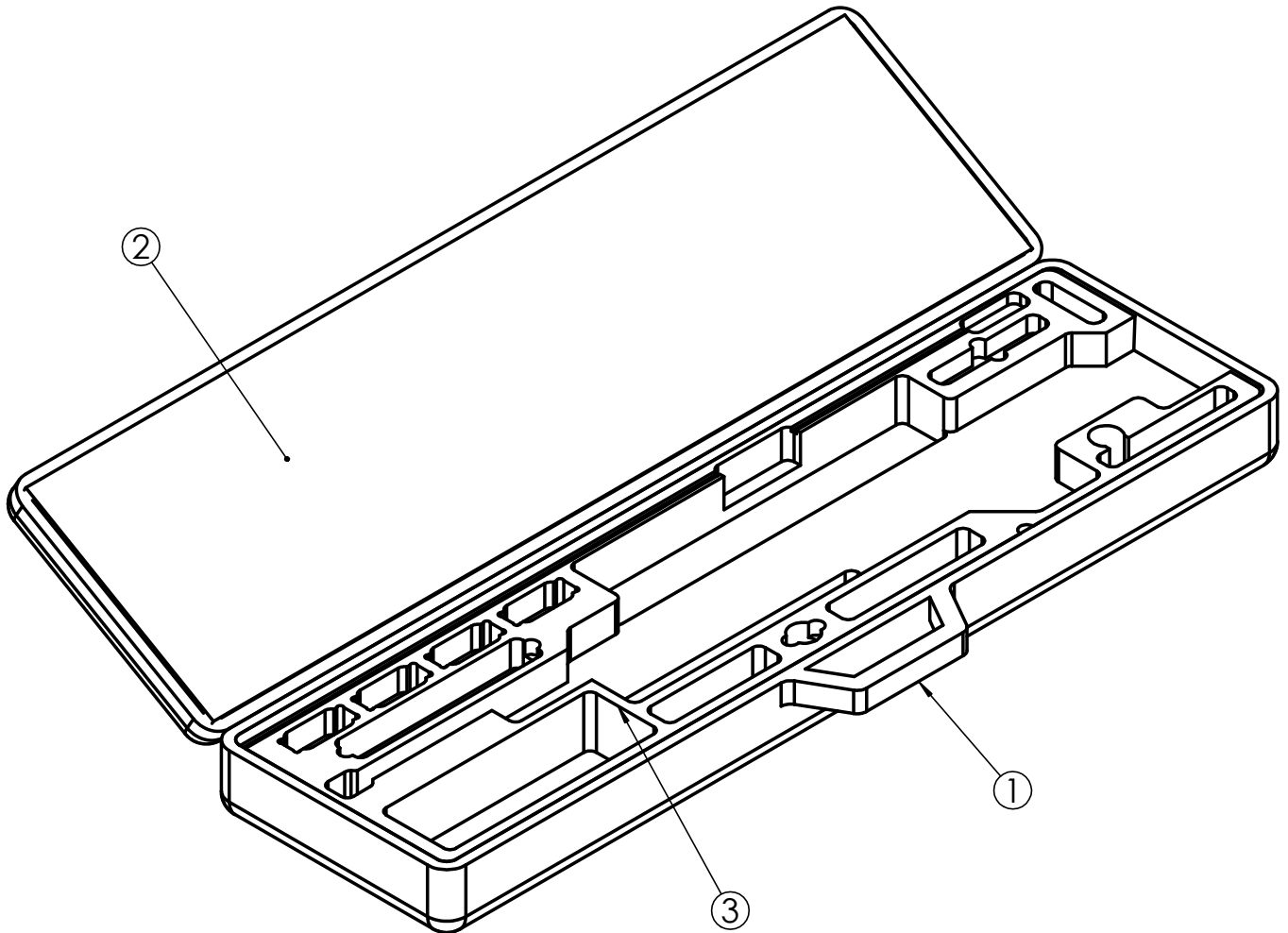

CHANFREINS NON COTES : 0.2 à 0.3 X 45°; RAYONS NON COTES : 0.2 à 0.3  
 CHAMFERS W/O DIMS : 0.2 à 0.3 X 45°; RADIUS W/O DIMS : 0.2 à 0.3

Etat de surface:	N8	-	-	-	-	Toutes les cotes sont en millimètres All dimensions are in millimeters
Traitement:	-	-	-	-	-	
Matière:	-	-	-	-	-	
Ce document est la propriété de PGM Précision. Il ne peut être utilisé, reproduit ou communiqué à des tiers sans l'autorisation préalable expresse de PGM Précision. This document is the property of PGM Précision. It may not be used, reproduced or disclosed to third party without prior formal consent of PGM Précision.						
		Index	No CT	Date	Visa	Tolérance générales: Iso 2768 -mK
		Ech. 1:1			A4	Groupe de tolérance: -

© COPYRIGHT PGM PRECISION SARL

Dess.	25-06-2008	MOGENIER	<b>VALISE AMENAGEE 338LM</b>			
Contr.	-	-				
OPG	-	-	PGM338LM			
N° CR :	-	Sous-Ensemble				
PSA :	-	AQL: -	<b>AAT 002-03</b>			
<b>PGM</b> PGM PRECISION SARL F-74334 POISY / CEDEX PRECISION TEL: INT+(0)450 463727 / FAX: 450 463649		-				